

# Astemo

Mobility Beyond

## POMPA CARBURANTE UNIVERSALE

---



## Informazioni tecniche

---

### Applicazioni delle pompe carburante Astemo

- Sostituzione di pompe meccaniche in tutti i veicoli (eccetto pompe iniezione, installate vicino al motore)
- Sostituzione di pompe elettriche in tutti i veicoli (eccetto pompe iniezione, installate vicino al serbatoio del carburante)
- In sistemi supplementari di riscaldamento e raffreddamento

### In determinate condizioni ambientali

- Quando si utilizzano carburanti con aggiunta di alcol
- In zone calde dove il carburante evapora facilmente
- In aree situate a oltre 1.000 metri

### Per applicazioni industriali, ogni volta che è necessario il pompaggio liquidi

- Carburanti per motori a benzina
- Miscele di carburante: metanolo, etanolo
- Gasolio
- Il biodiesel non è consentito

### Vantaggi delle pompe carburante Astemo

- La pompa eroga solo il carburante necessario e si arresta quando non vi è richiesta di carburante (risparmio energetico)
- La pompa è autoadescante e non deve necessariamente essere installata al di sotto del serbatoio
- Lunga durata
- Bassa rumorosità di funzionamento
- Peso ridotto
- La pompa è resistente alla corrosione
- La pompa è resistente al metanolo e all'etanolo

### Istruzioni di montaggio:

Verificare di avere la pompa corretta

**Pompa di aspirazione** – per montaggio nel vano motore, non nell'area soggetta al calore del motore

**Pompa di pressione** – per montaggio vicino al serbatoio

## Informazioni tecniche

---

- Posizione di montaggio opzionale
- Quando si installa la pompa carburante elettrica su veicoli con motore a carburatore, è necessario utilizzare un interruttore di sicurezza.  
Se, in caso di incidente, il motore del veicolo si arresta mentre l'accensione rimane inserita, l'interruttore di sicurezza interrompe l'alimentazione della pompa carburante elettrica.

### Esempi di utilizzo

Il particolare vantaggio delle pompe carburante Astemo deriva dal fatto che possono sostituire pompe carburante meccaniche ed elettriche (eccetto pompe per iniezione).

Impiego delle pompe in condizioni difficili o per prestazioni più elevate, ad es. in autocarri, macchine agricole, per l'alimentazione di sistemi di raffreddamento, riscaldatori supplementari, imbarcazioni, gruppi elettrogeni, ecc.

Per la scelta della pompa corretta si deve seguire il seguente principio:

Tensione	Applicazione	Tipo di pompa	Codice Astemo / Huco
14 V	Sostituzione di una pompa meccanica / elettrica – installazione nel vano motore	Pompa di aspirazione	2503010 / 133010
28 V		Pompa di aspirazione	2503040 / 133040
14 V	Sostituzione di una pompa elettrica – installazione vicino al serbatoio	Pompa di pressione	2503000 / 133000 2503008 / 133008
28 V		Pompa di pressione	2503030 / 133030

# Informazioni tecniche

## Curva di erogazione per:

pompe di pressione 14 V

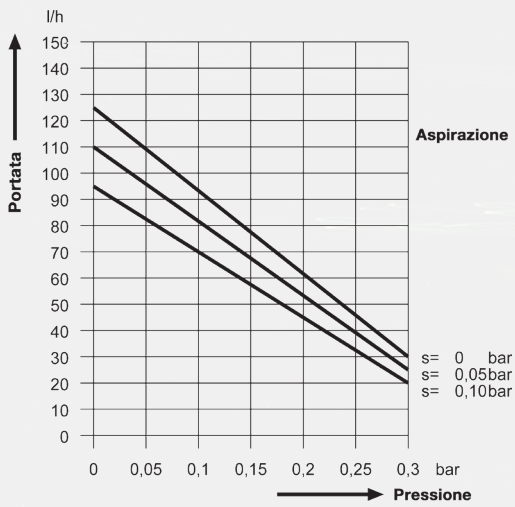

14 V

13 3000

pompe di aspirazione 14 V

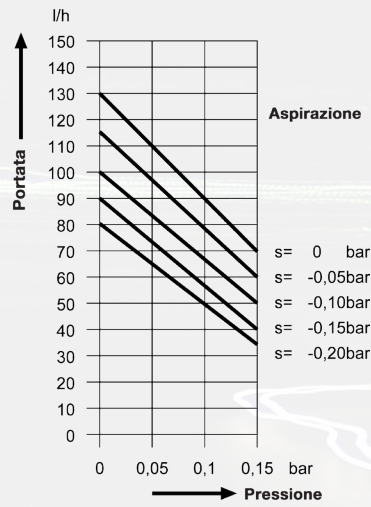

14 V

13 3010

pompe di pressione 28 V

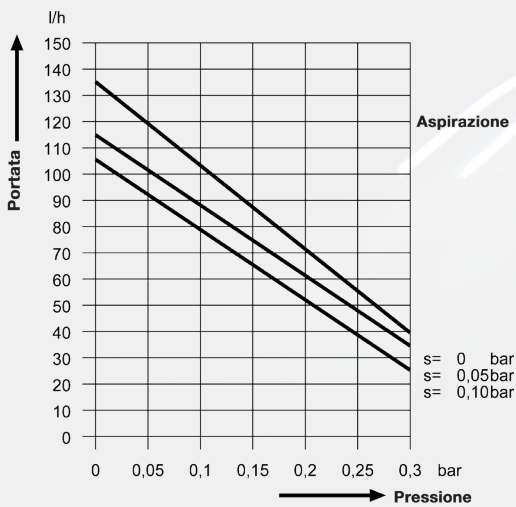

28 V

13 3030

pompe di aspirazione 28 V

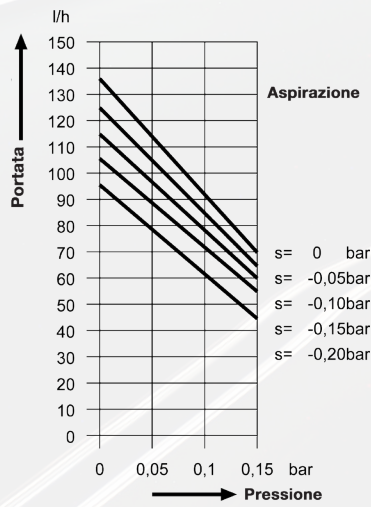

28 V

13 3040

## Esempio di determinazione della portata

### Condizioni di montaggio:

La pompa è installata a circa 0,7 m sopra il serbatoio e a circa 1,3 m sotto il carburatore.

Prevalenza in aspirazione:

= 0,7 m di carburante  $\hat{=}$  -0,05 bar

Prevalenza in mandata:

= 1,3 m di carburante  $\hat{=}$  0,10 bar

### Pompa utilizzata:

Pompa di pressione 2503000/133000

Seguire la curva ASPIRAZIONE -0,05 bar fino a una prevalenza di 0,10 bar; all'intersezione si può leggere a sinistra la portata della pompa, che è di 80 litri/ora.

## Informazioni tecniche

---

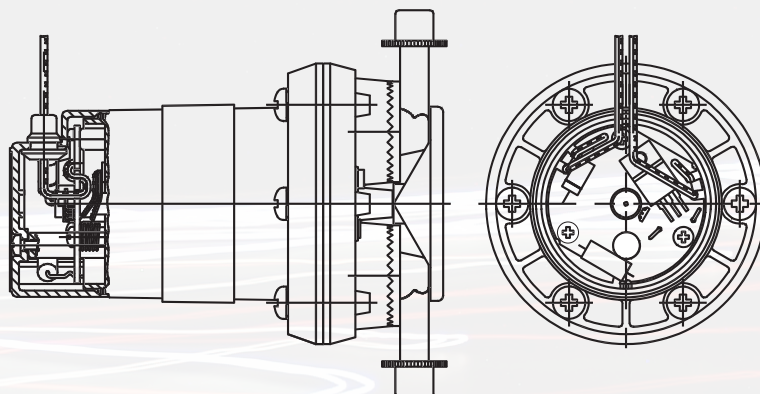

La pompa carburante Astemo è una pompa a membrana.

### Funzionamento

Non appena l'interruttore di accensione viene portato in posizione "ON", la pompa carburante viene alimentata con tensione e il solenoide integrato si sposta verso l'alto. In questo modo il carburante viene aspirato attraverso la valvola di aspirazione nell'alloggiamento della valvola. Quando lo stantuffo si muove verso l'alto, attiva un contatto sensore e la corrente che scorre attraverso la bobina del solenoide viene interrotta. Una molla montata sotto la membrana riporta quindi la membrana nella posizione iniziale e il carburante viene spinto attraverso la valvola di mandata. Raggiunta la posizione iniziale, lo stantuffo attiva nuovamente il contatto sensore e l'intero processo ricomincia.

### Manutenzione e usura

La pompa carburante Astemo non richiede manutenzione ed è praticamente esente da usura.

## Pompe carburante elettriche



### DATI TECNICI

#### Pompa di pressione 14 V

Installazione vicino al serbatoio  
Portata carburante (l/h): 125  
Prevalenza (bar): 0,30  
Prevalenza in aspirazione (bar): -0,10  
Raccordi carburante: 2 raccordi portagomma Ø 8 mm,  
orientabili di circa 220°  
Fissaggio: con staffa  
Dimensioni: 73 x 128 mm  
Peso: 820 g

### HÜCO-NO.

250 3000 /  
13 3000



### DATI TECNICI

#### Pompa di pressione 14 V

come 2503000/133000 ma versione rinforzata:

Collegamento tra membrana e azionamento realizzato in acciaio inox.

Idonea per: acqua, liquidi leggeri e idrosolubili, sostanze aromatiche, ecc.

### HÜCO-NO.

250 3008 /  
13 3008



### DATI TECNICI

#### Pompa di aspirazione 14 V

Installazione vicino al motore  
Portata carburante (l/h): 130  
Prevalenza (bar): 0,15  
Prevalenza in aspirazione (bar): -0,20  
Raccordi carburante: 2 raccordi portagomma Ø 8 mm,  
orientabili di circa 220°  
Fissaggio: con staffa  
Dimensioni: 73 x 128 mm  
Peso: 820 g

### HÜCO-NO.

2500 3010 /  
13 3010

# Pompe carburante elettriche



## DATI TECNICI

### Pompa di pressione 28 V

Installazione vicino al serbatoio  
Portata carburante (l/h): 125  
Prevalenza (bar): 0,30  
Prevalenza in aspirazione (bar): -0,10  
Raccordi carburante: 2 raccordi portagomma Ø 8 mm,  
orientabili di circa 220°  
Fissaggio: con staffa  
Dimensioni: 73 x 128 mm  
Peso: 800 g

## HÜCO-NO.

250 3030 /  
13 3030



## DATI TECNICI

### Pompa di aspirazione 28 V

Idonea per installazione vicino al motore  
Portata carburante (l/h): 135  
Prevalenza (bar): 0,15  
Prevalenza in aspirazione (bar): -0,20  
Raccordi carburante: 2 raccordi portagomma Ø 8 mm,  
orientabili di circa 220°  
Fissaggio: con staffa  
Dimensioni: 73 x 128 mm  
Peso: 800 g

## HÜCO-NO.

250 3040 /  
13 3040



### Raccordo orientabile per tubi

come ricambio per  
2503000 / 133000, 2503008 / 133008, 2503010 / 133010,  
2503030 / 133030, 2503040 / 133040

## HÜCO-NO.

250 3002 /  
13 3002

# LO SAPEVATE CHE...



L'intera gamma di prodotti è presente in TecDoc.



È possibile effettuare ordini tramite collegamento TecCom.



Servizi di customer support, supporto tecnico e formazione.



Decenni di esperienza nell'aftermarket per la regione EMEA.

## Astemo Aftermarket Germany GmbH

Eugen-Gerstenmaier-Str. 8 • 32339 Espelkamp • Germany  
Tel: +49 (0) 5772 567 890  
E-Mail: [emea.af@astemo.com](mailto:emea.af@astemo.com)



Visitate il nostro sito web